

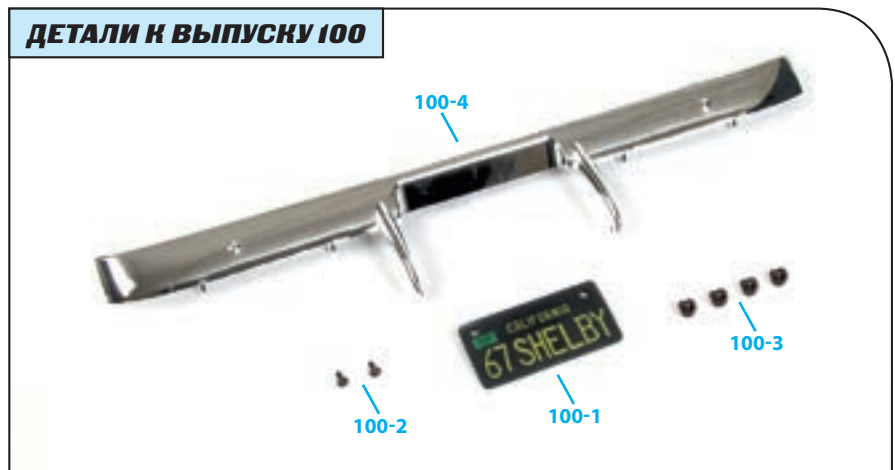

# Сборка заднего бампера, номерного знака и электрических элементов

- 100-1** Задний номерной знак
- 100-2** Винт 1,2×3 мм (MP02)
- 100-3** Винт 2,3×3 мм (MD02)
- 100-4** Задний бампер

## ДЕТАЛИ К ВЫПУСКУ 100



ПРИМЕЧАНИЕ: представленные на фото детали могут незначительно отличаться от деталей, полученных с этим выпуском.

## ИНСТРУКЦИЯ ПО СБОРКЕ

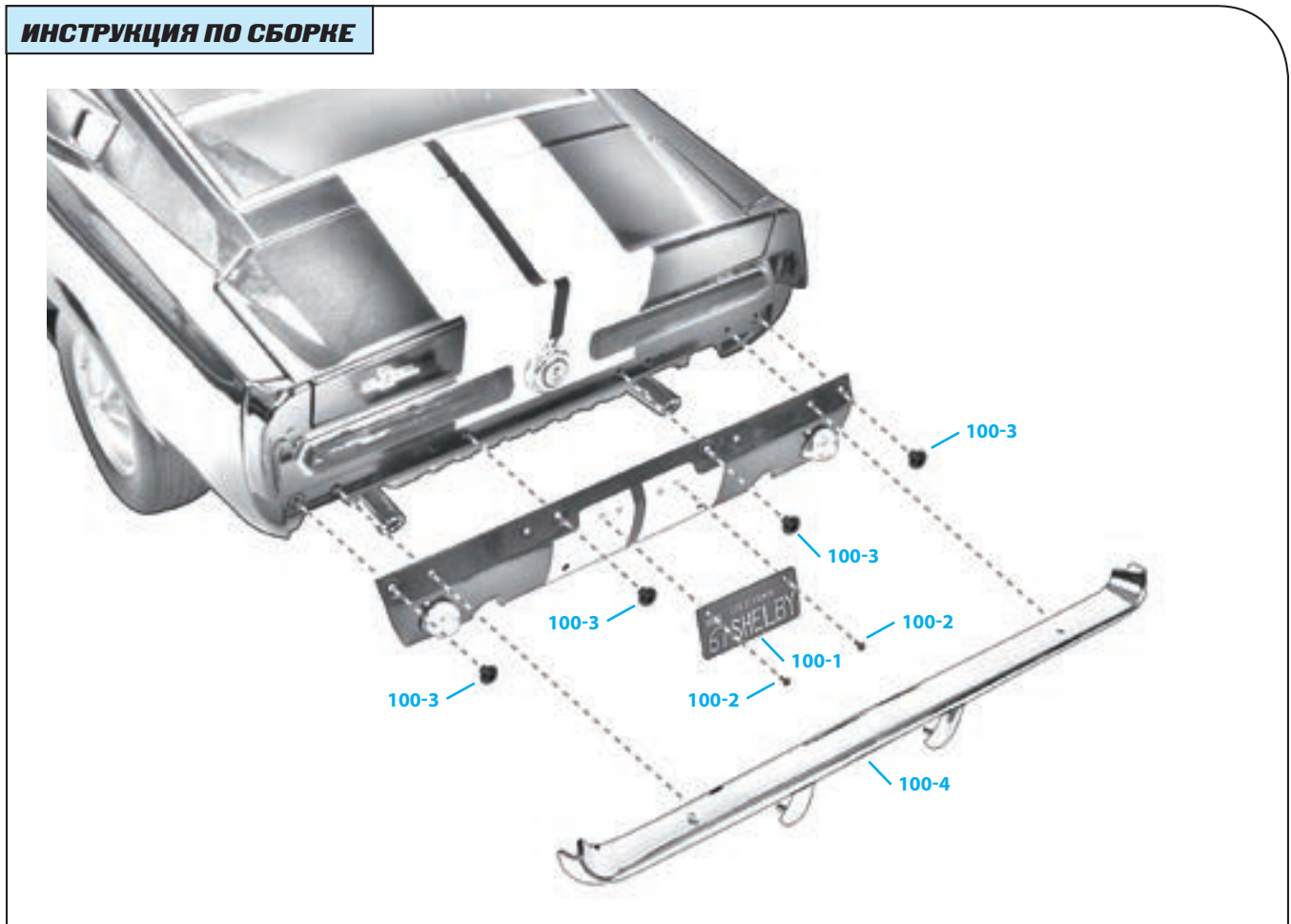



## Шаг 100-A

Возьмите заднюю панель и установите в центре задний номерной знак (100-1). Крепления на обеих частях подскажут вам правильное положение деталей.



## Шаг 100-B

Закрепите номерной знак на панели при помощи двух винтов MP02 (100-2). Не закручивайте винты слишком сильно.



## Шаг 100-C

Установите заднюю панель в нижней части автомобиля, как показано на фото. Используйте четыре винта MD02 (100-3), чтобы прикрепить деталь к кузову. Помните, что винты нельзя закручивать слишком туго.



## Шаг 100-D

Возьмите задний бампер (100-4), как показано на фото.



## Шаг 100-E

Вставьте выступы на бампере в отверстия на задней панели и надавите на них, чтобы зафиксировать деталь. Убедитесь, что выступающие элементы внизу бампера заняли правильное положение.



## Шаг 100-F

Теперь займитесь электросистемой. Она работает от трех батареек-таблеток 1,5 В LR44 или AG13, которые необходимо приобрести отдельно, так как они не входят в комплект. Установите батарейки, соблюдая их полярность, в отсек, расположенный под аккумулятором автомобиля.

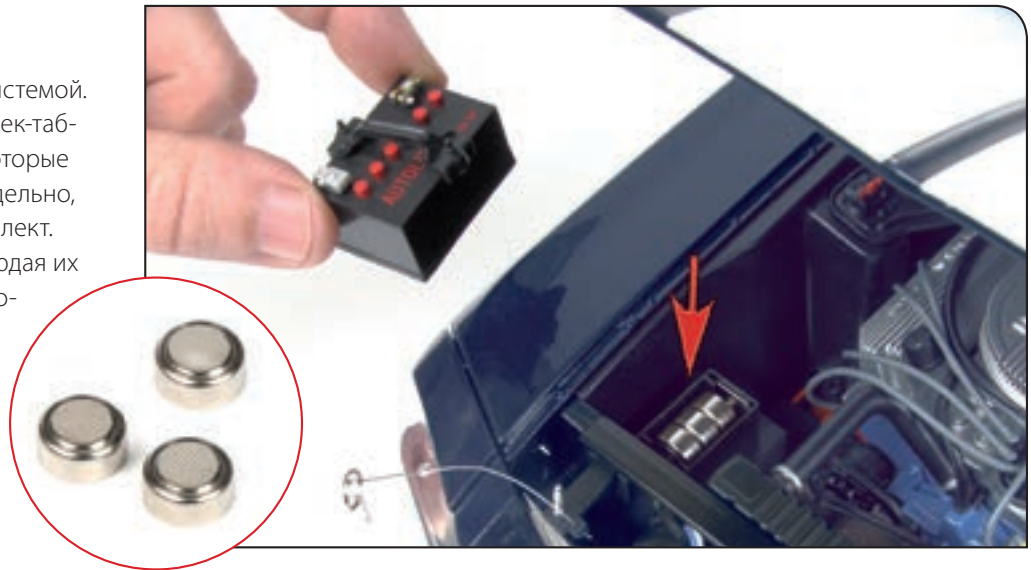

## Шаг 100-G

Обозначенный на фото стрелкой небольшой переключатель установлен на приборной панели. С его помощью можно включить и отключить все электрические функции автомобиля.



## Шаг 100-H

Если вы включите выключатель на приборной панели, то загорятся передние и задние фары автомобиля.





### Шаг 100-I

При нажатии на верхнюю часть центрального круга рулевого колеса (1) включается звуковой сигнал автомобиля. Если нажать на акселератор (2), будет слышен звук двигателя. При нажатии на педаль тормоза (3) задние фонари автомобиля загораются ярче.



### Шаг 100-J

Вот так выглядит задняя часть автомобиля после сборки.

## КОНЕЧНЫЙ РЕЗУЛЬТАТ

Так выглядит полностью собранный спортивный автомобиль.



Так ваша модель Ford Mustang Shelby GT-500 (1967) будет выглядеть после сборки.